

La ligne horizontale

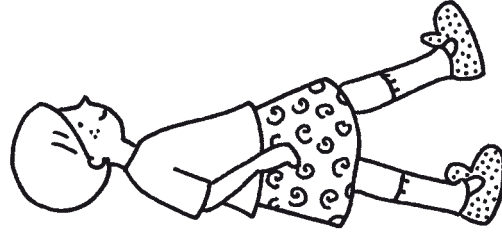

Aide chaque enfant à venir me dire bonjour.
Trace le chemin qui mène jusqu'à moi.

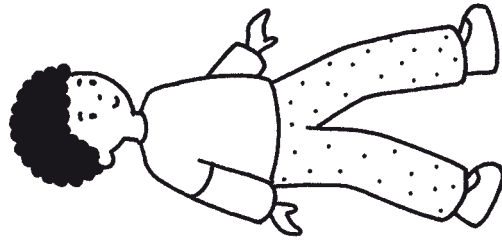
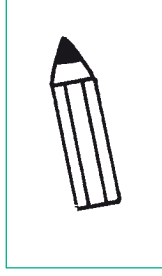
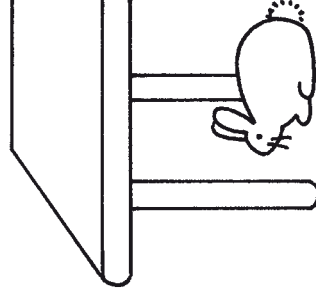
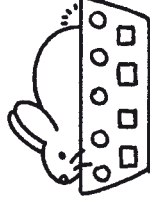

Faire tracer préalablement des lignes horizontales sur des feuilles grand format, en respectant le sens du tracé (de gauche à droite).



Le point

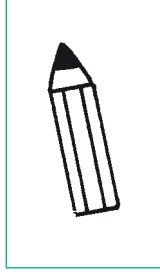

J'aime aussi les graines ! Dessine des graines dans mon assiette avec un feutre marron.

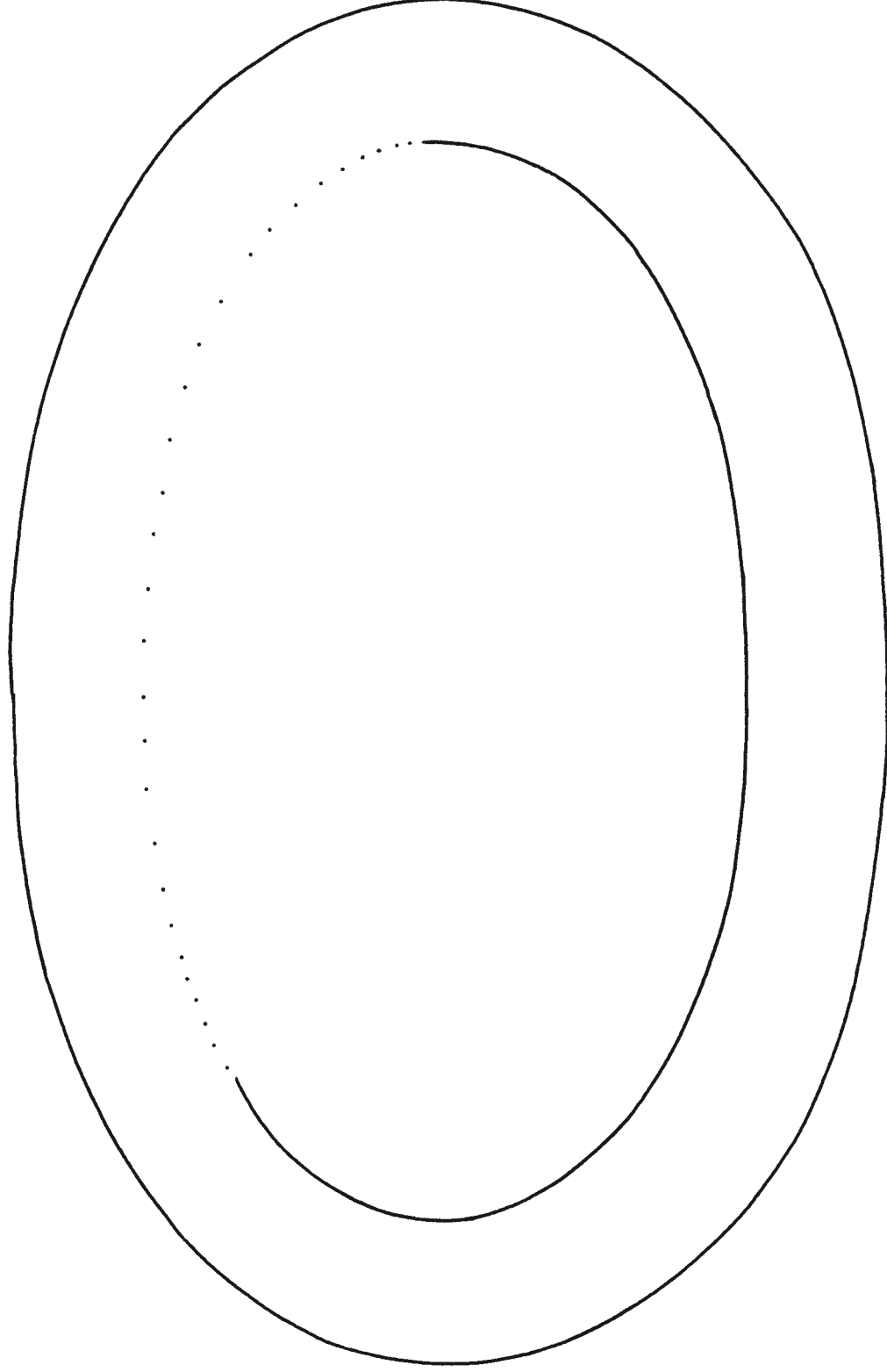

Faire dessiner des points au crayon-feutre sur une feuille à part.

La ligne verticale

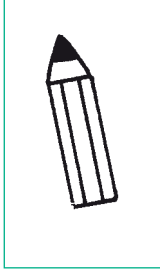

Aïe, mon nez ! J'ai mal... Trace le chemin de chaque pomme qui tombe dans l'herbe.

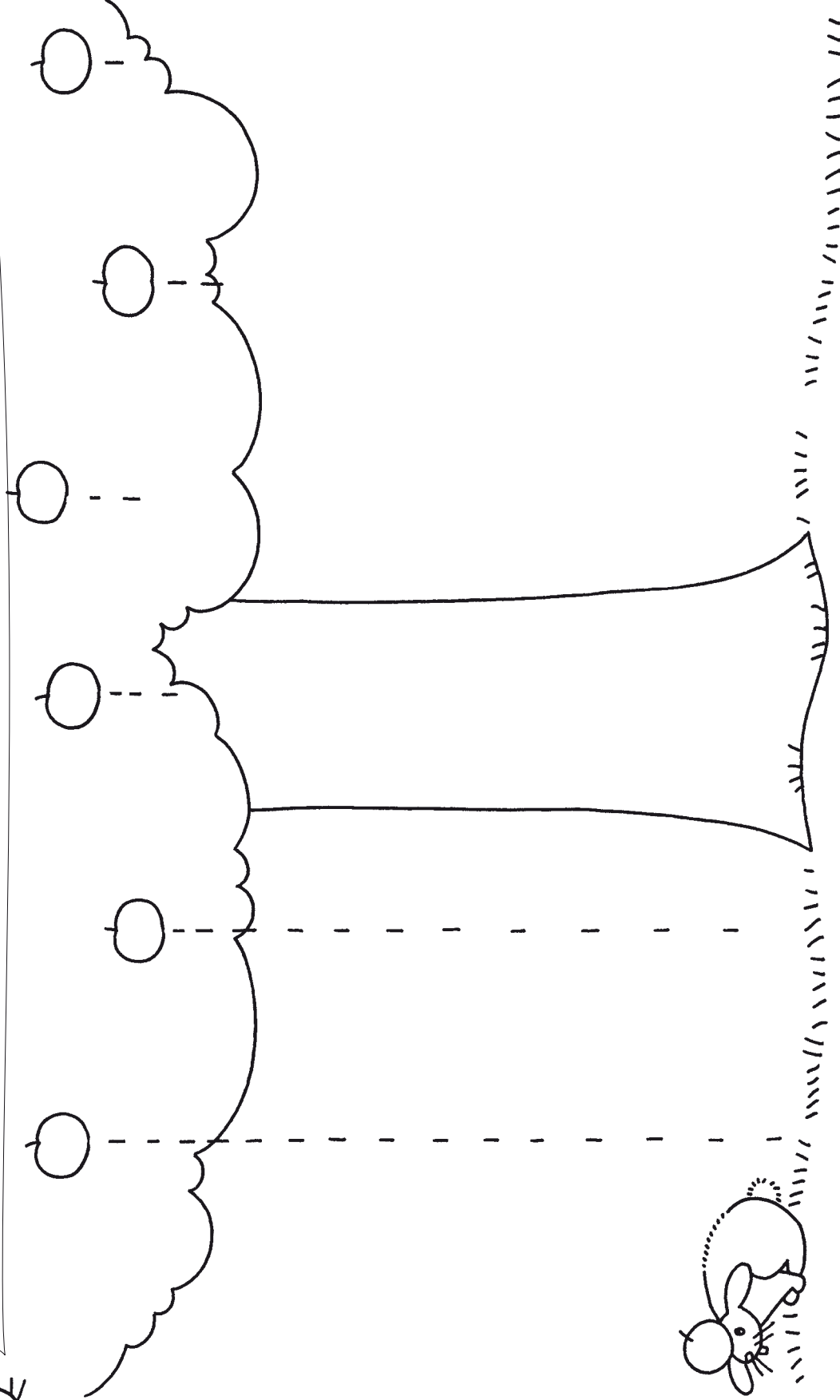

Faire tracer préalablement des traits verticaux sur des feuilles grand format.

La ligne horizontale

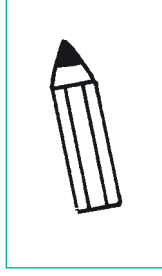

Les pommes
tombent et
roulent dans
le pré !
Trace le chemin
de chaque
pomme
qui roule.

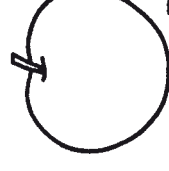
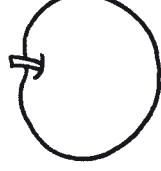
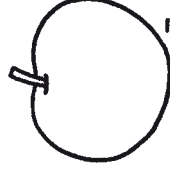
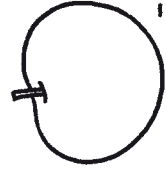

Avant de réaliser cet exercice de graphisme, se remémorer la séance d'EPS « Faire rouler » (fiche 2.7).
Faire rappeler que la trajectoire de la balle (pomme) sur le sol correspond à une ligne droite horizontale,
ligne que les enfants vont tracer ici pour représenter chaque pomme qui roule.

La ligne verticale

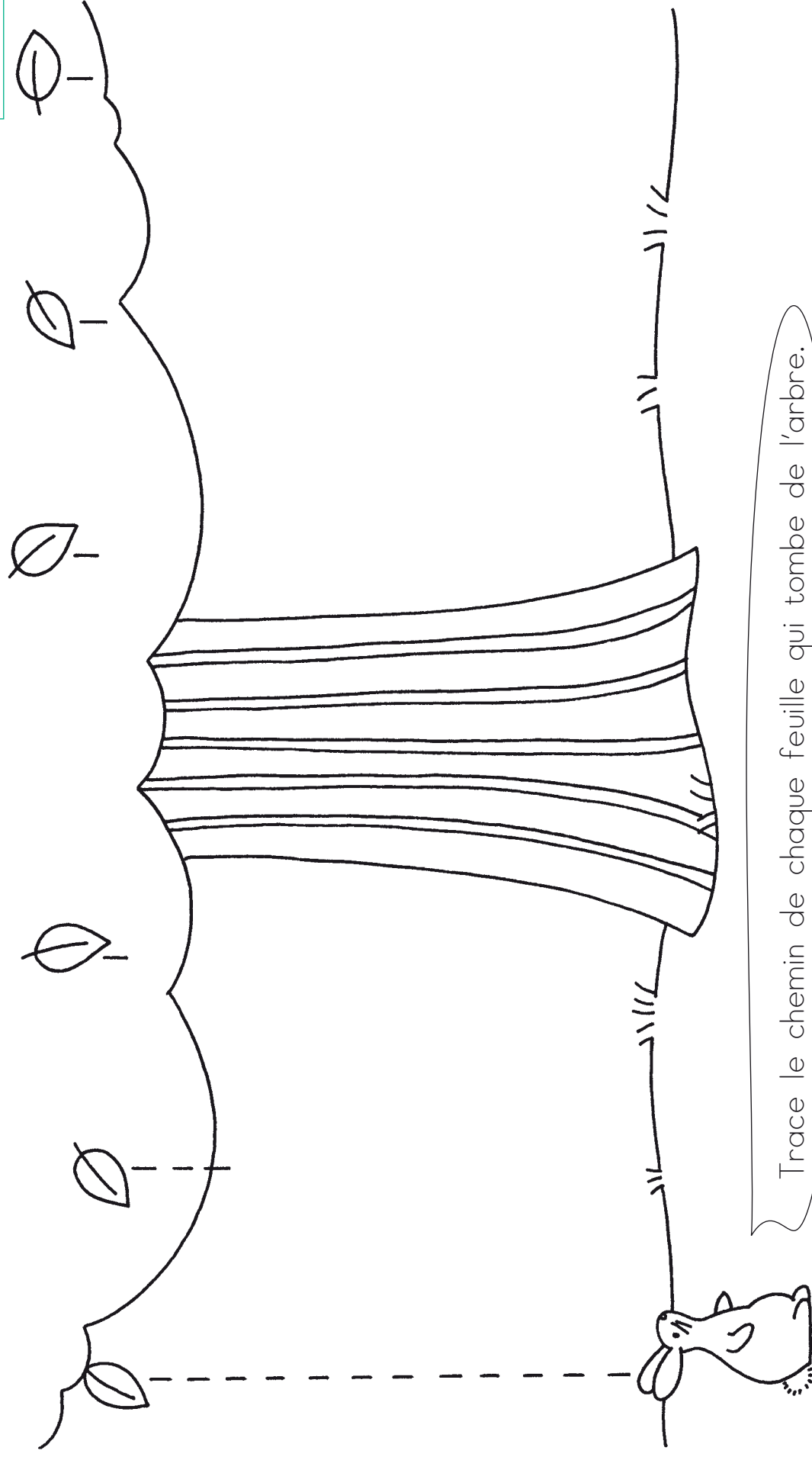
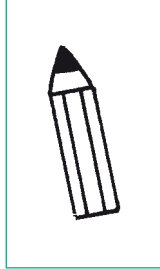

Trace le chemin de chaque feuille qui tombe de l'arbre.

Faire tracer préalablement des traits verticaux sur des feuilles grand format.

Le trait vertical

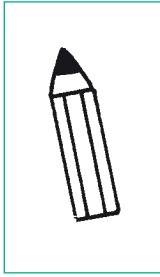

Trace la queue des feuilles qui tombent de l'arbre puis dessine l'herbe.

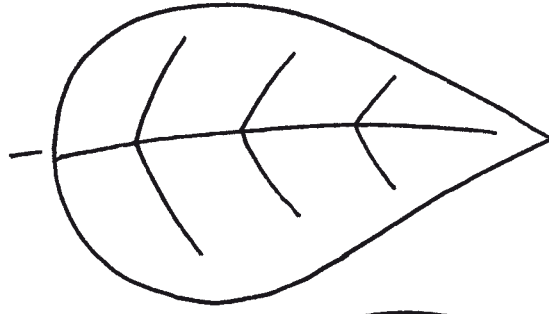
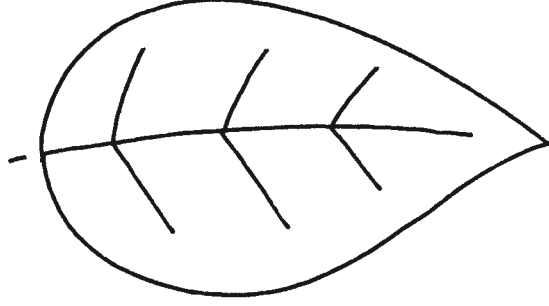
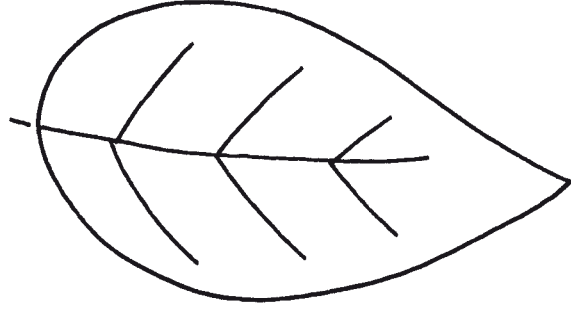
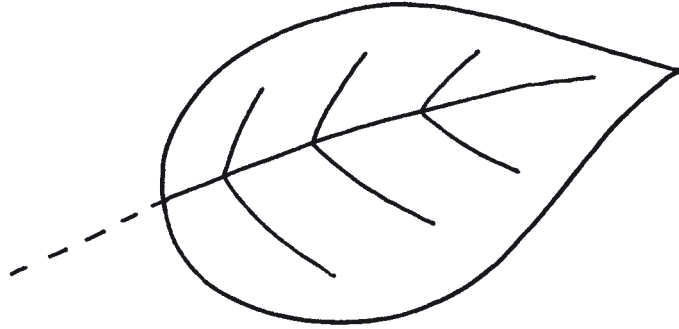
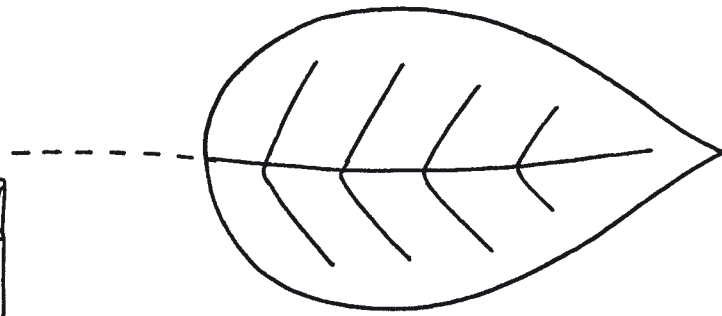

Expliquer aux enfants le sens du tracé : du haut vers le bas.

Le trait vertical

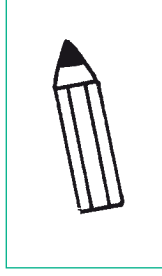

Décore chaque guirlande avec des traits de différentes couleurs.

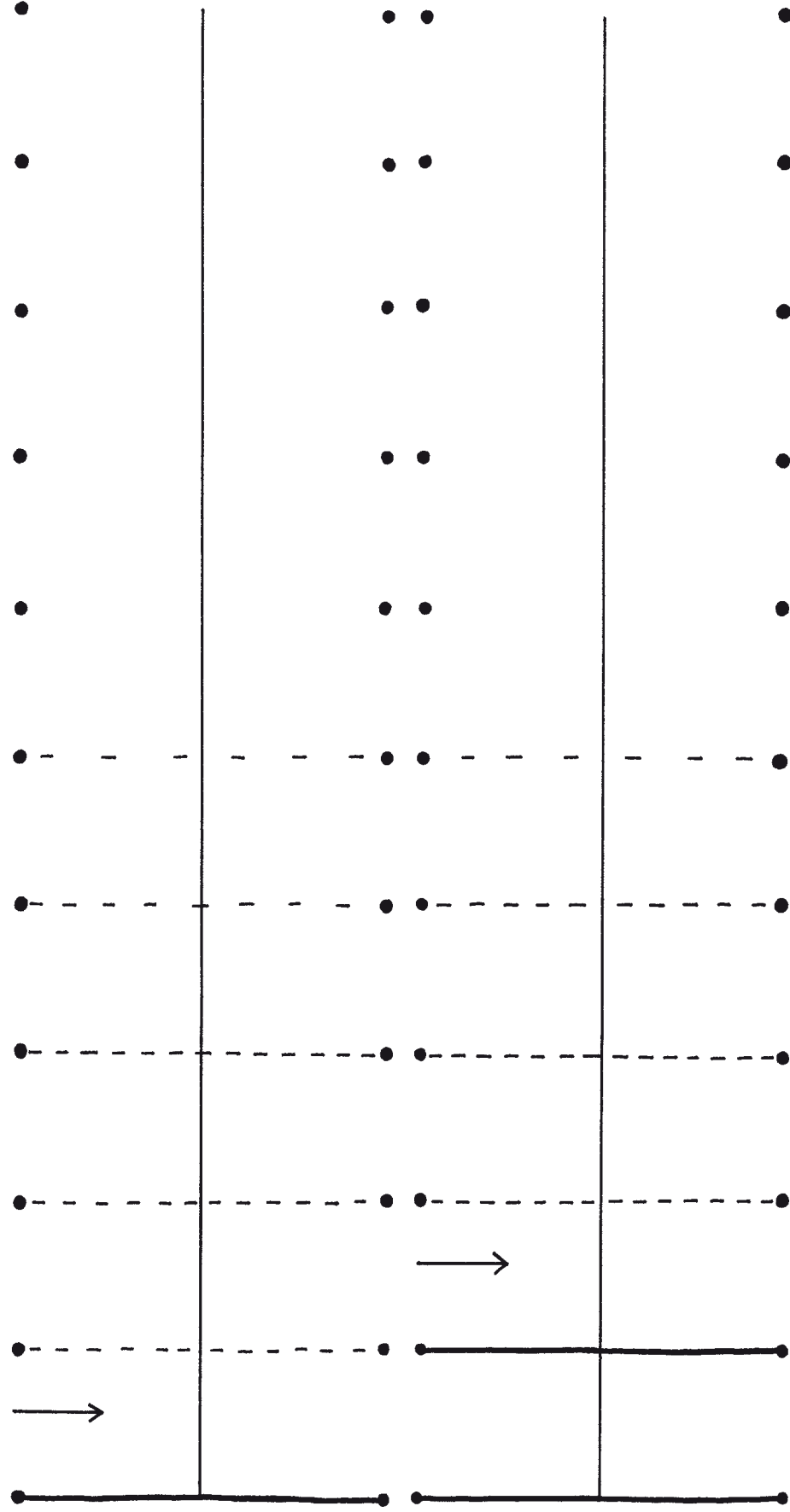

Rappeler aux enfants le sens du tracé (de haut en bas). Il est possible de s'entraîner à tracer des traits verticaux sur des feuilles grand format.

La ligne courbe



Aide-moi à déballer les cadeaux.

Tire sur la ficelle : dessine-la en repassant sur les pointillés.

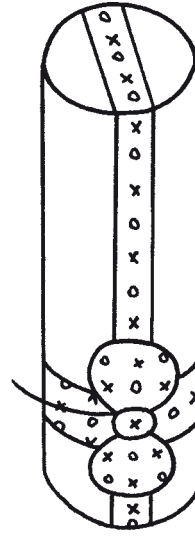
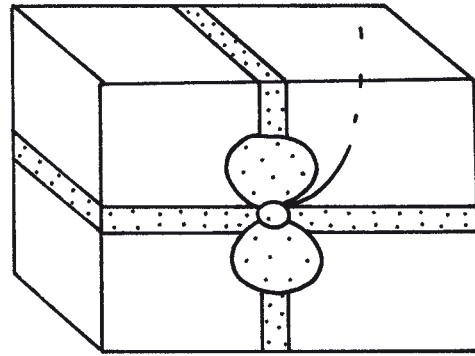
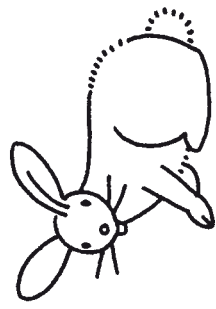
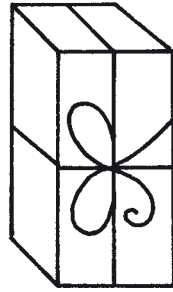

Faire remarquer aux enfants que Grignote tire sur la ficelle d'un cadeau.

Le trait oblique (1)

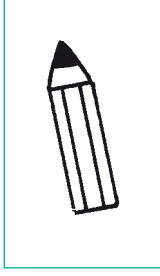

Trace les traits
dans la galette.

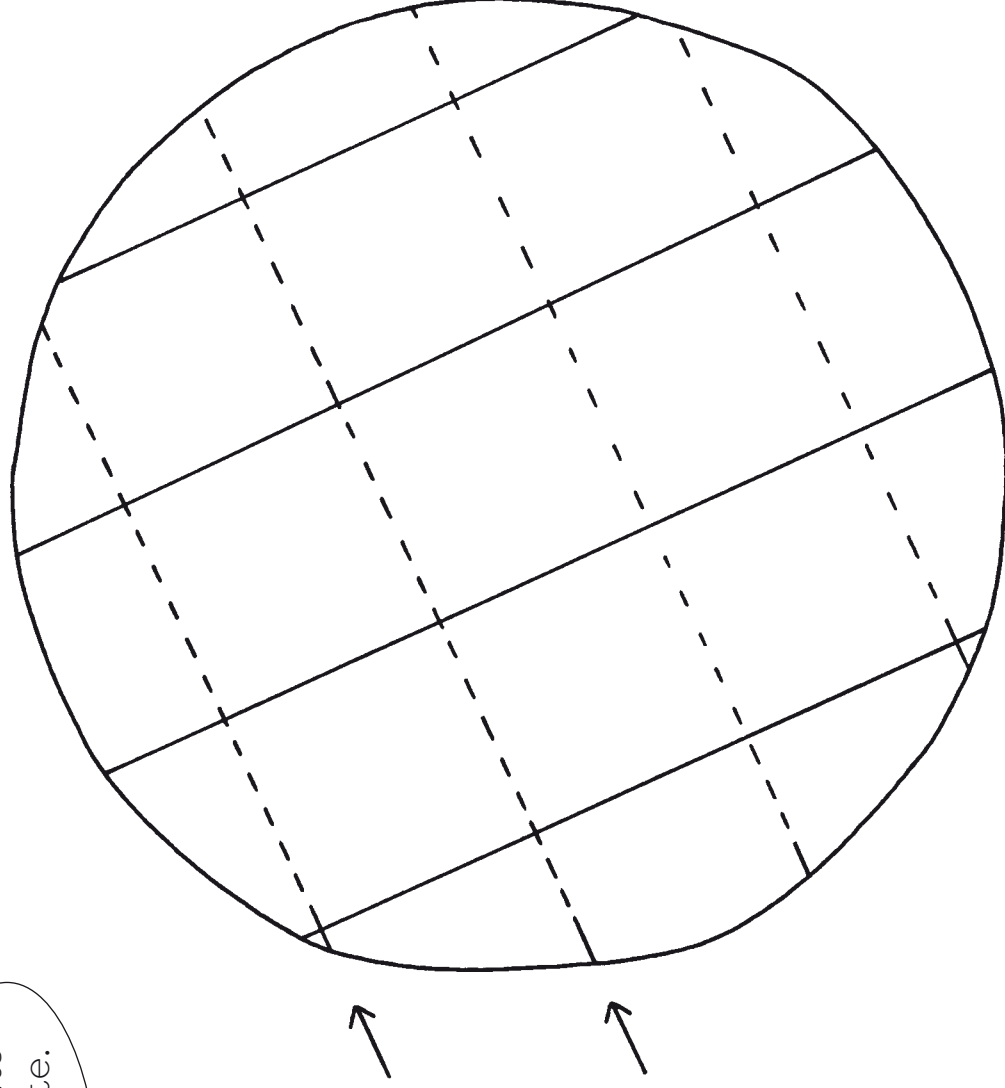

Prendre conscience du sens du tracé : de gauche à droite.

Le trait oblique (2)

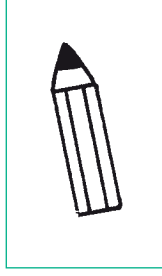

Quelles belles couronnes !
Repasser sur les contours des couronnes
du Roi et de la Reine.

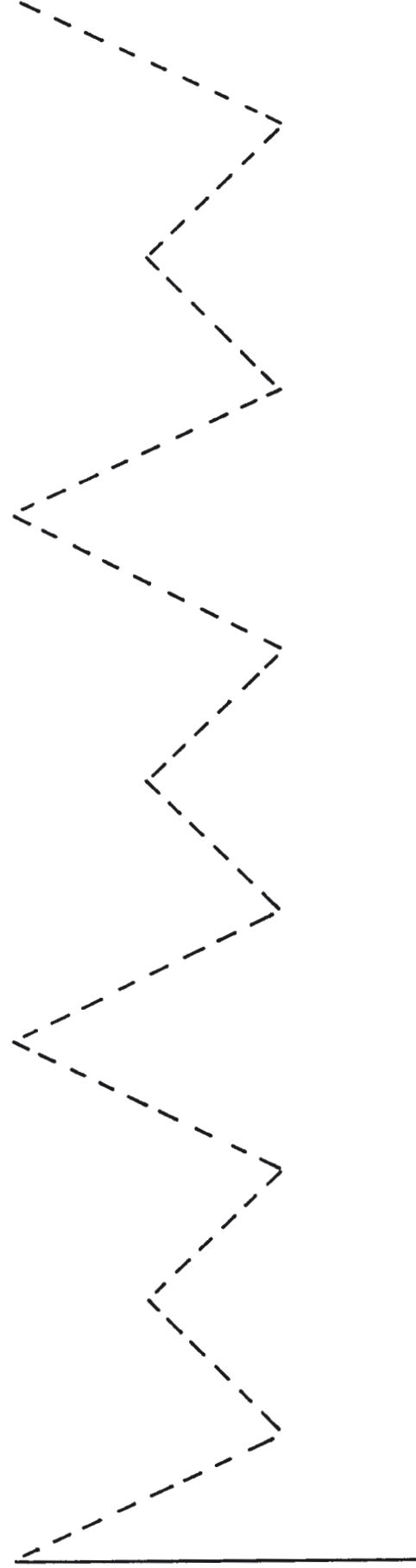
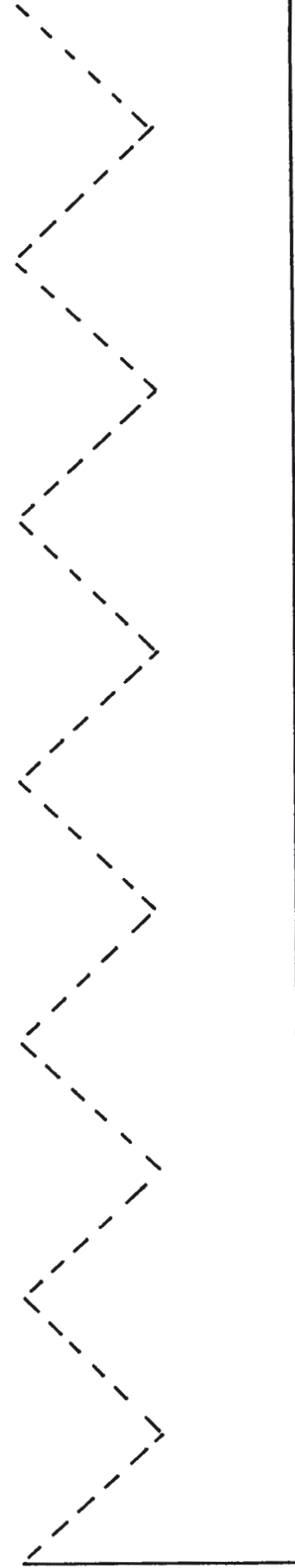

Les enfants peuvent coller des gommettes en guise de décoration.

Le rond (1)

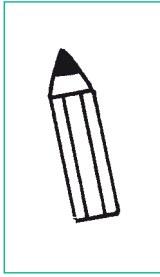

Les ours se promènent à vélo sur la piste. Dessine les roues des vélos.

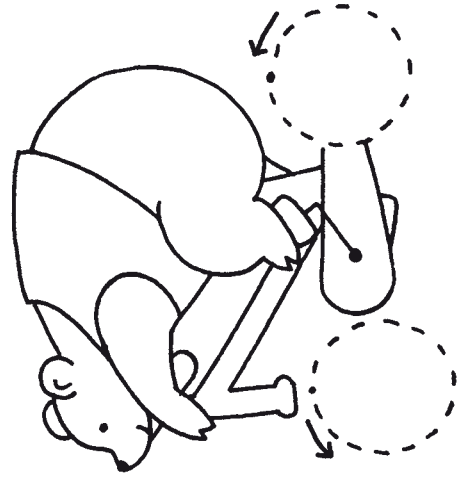
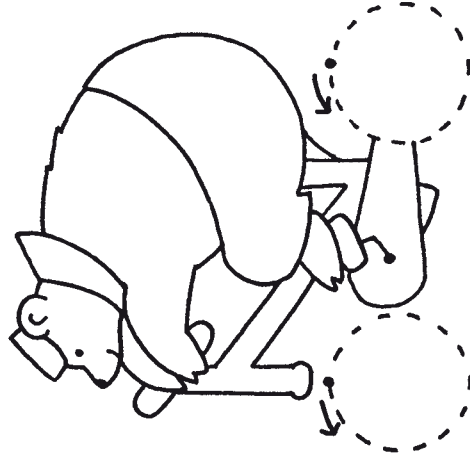
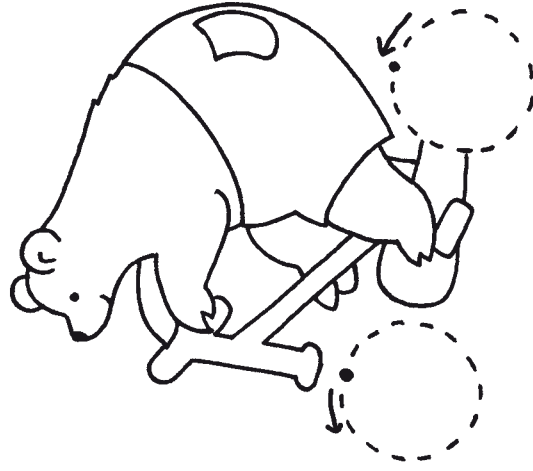
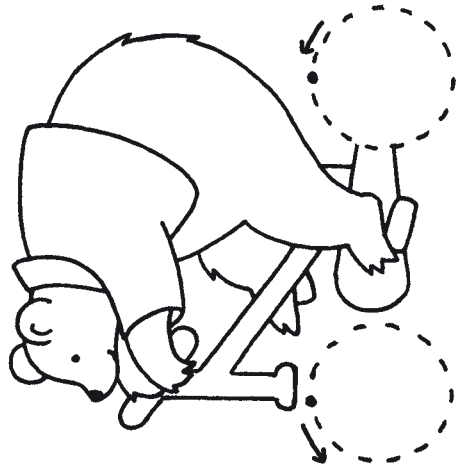
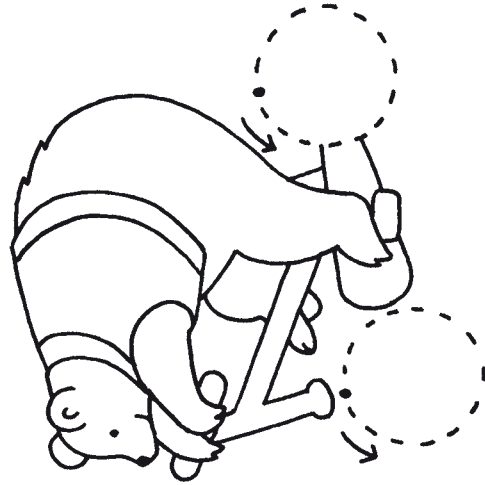

Faire respecter le sens de rotation : pour cela, faire observer que les flèches donnent une indication.

Le rond (2)

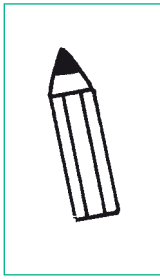

Les otaries jouent au ballon. Dessine les ballons.

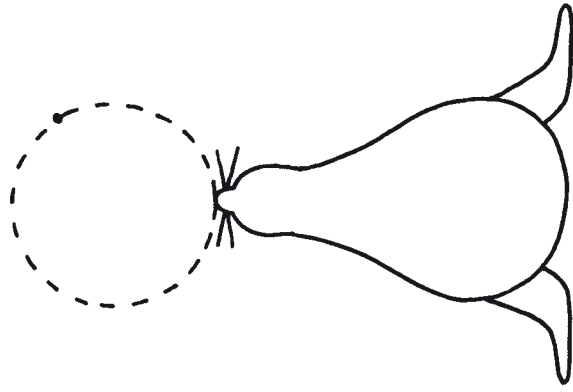
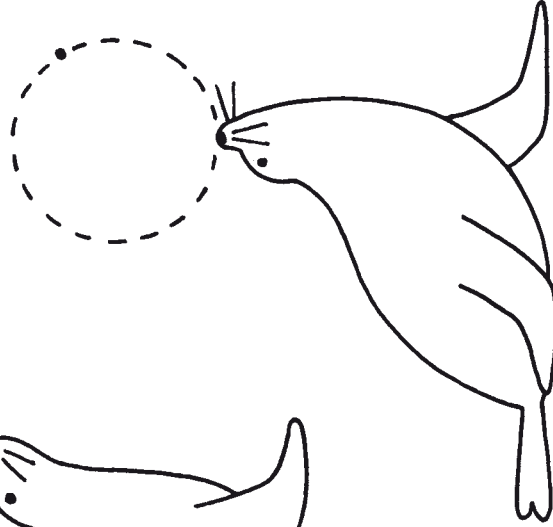
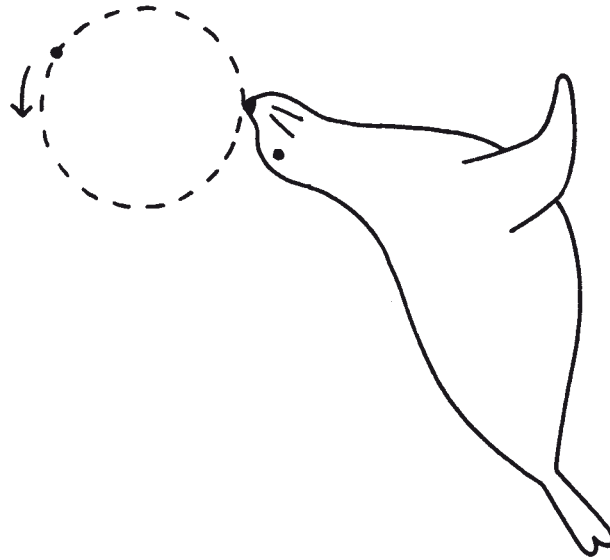

Faire respecter le sens d'écriture du rond comme l'indique la flèche.

La ligne courbe

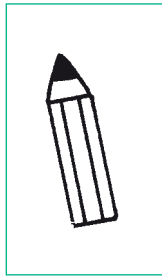

Dessine les plumes de la queue du coq.

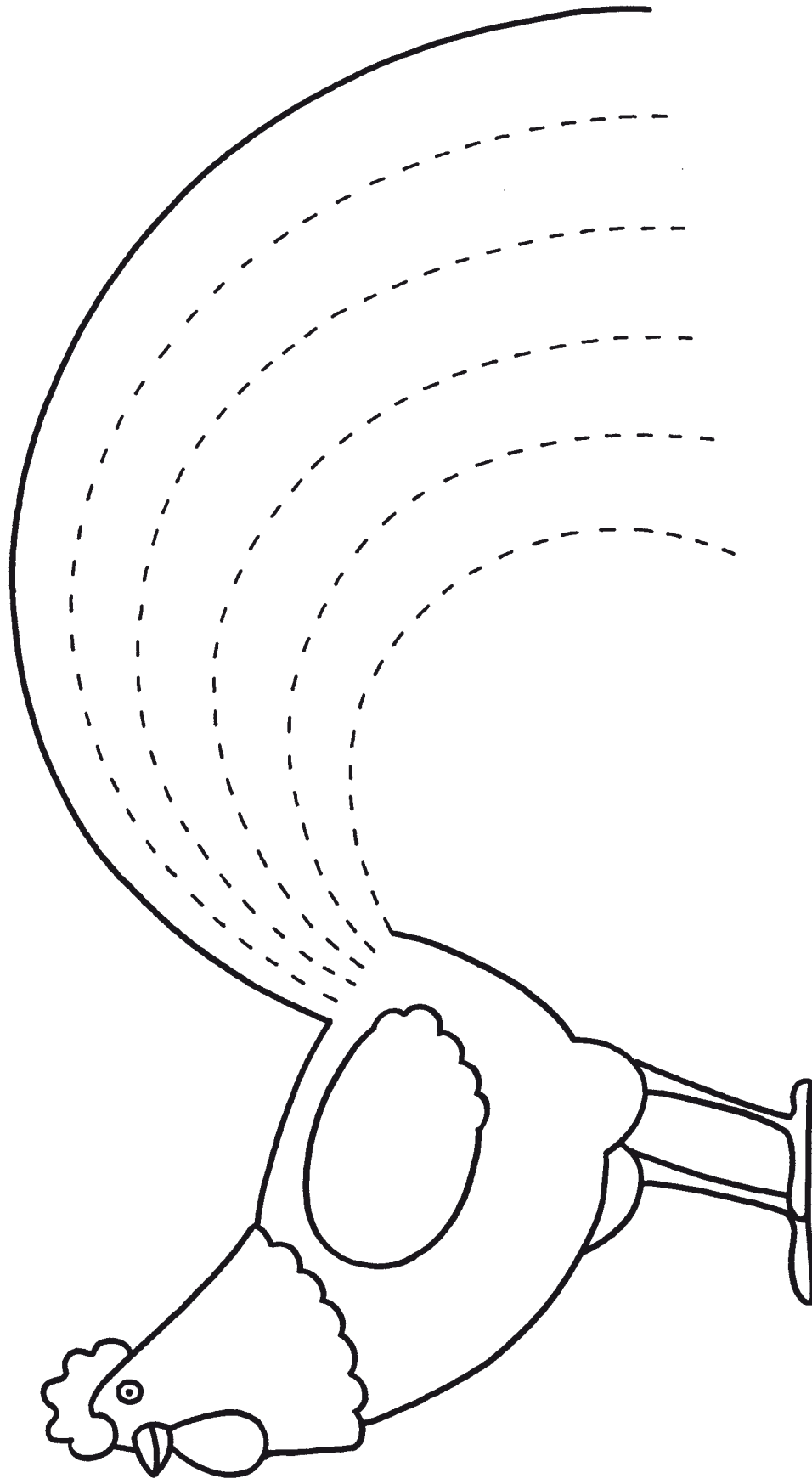

En prolongement, faire colorier le coq.

Le trait oblique

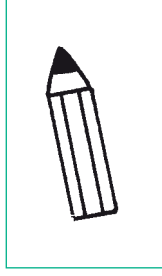

Trace les traits dans la plume de la poule.

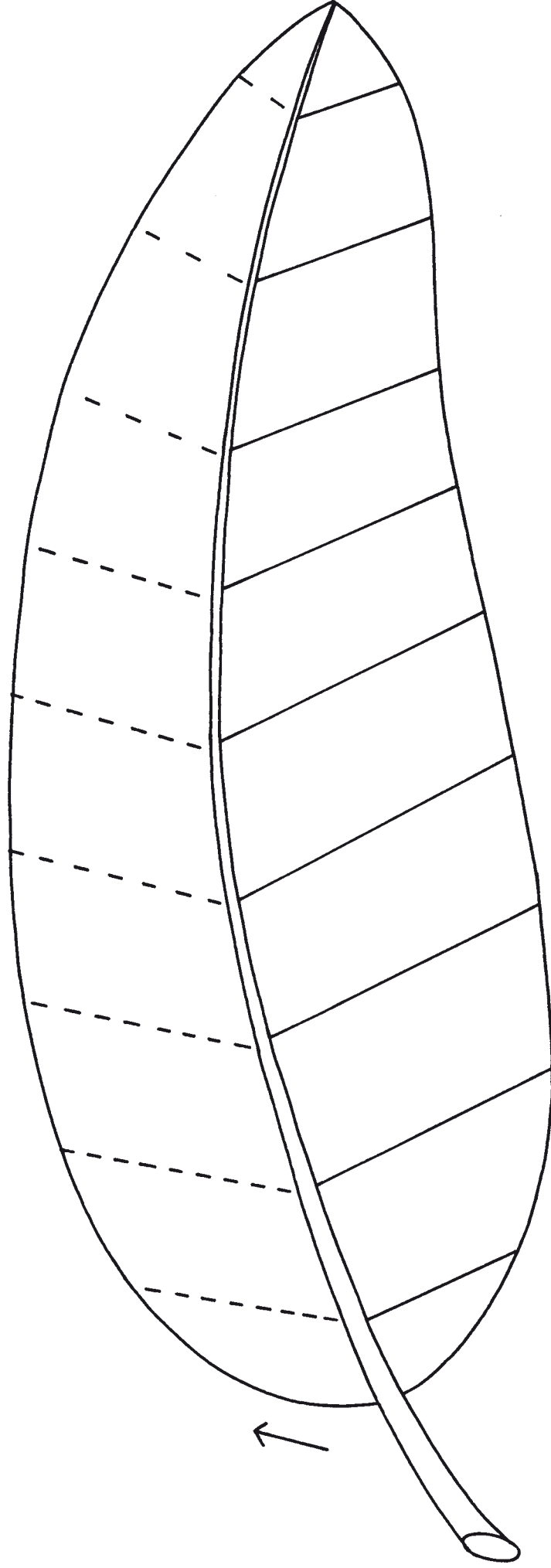

Faire remarquer la flèche qui indique le sens du tracé.

La ligne courbe

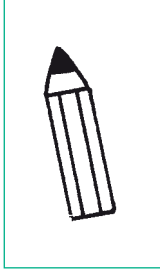

Décore la cloche.

Ding, ding, dong !
Voilà les cloches
Qui apportent
Des chocolats.
Ding, ding, dong !
Des chocolats
Pour toi, pour moi !

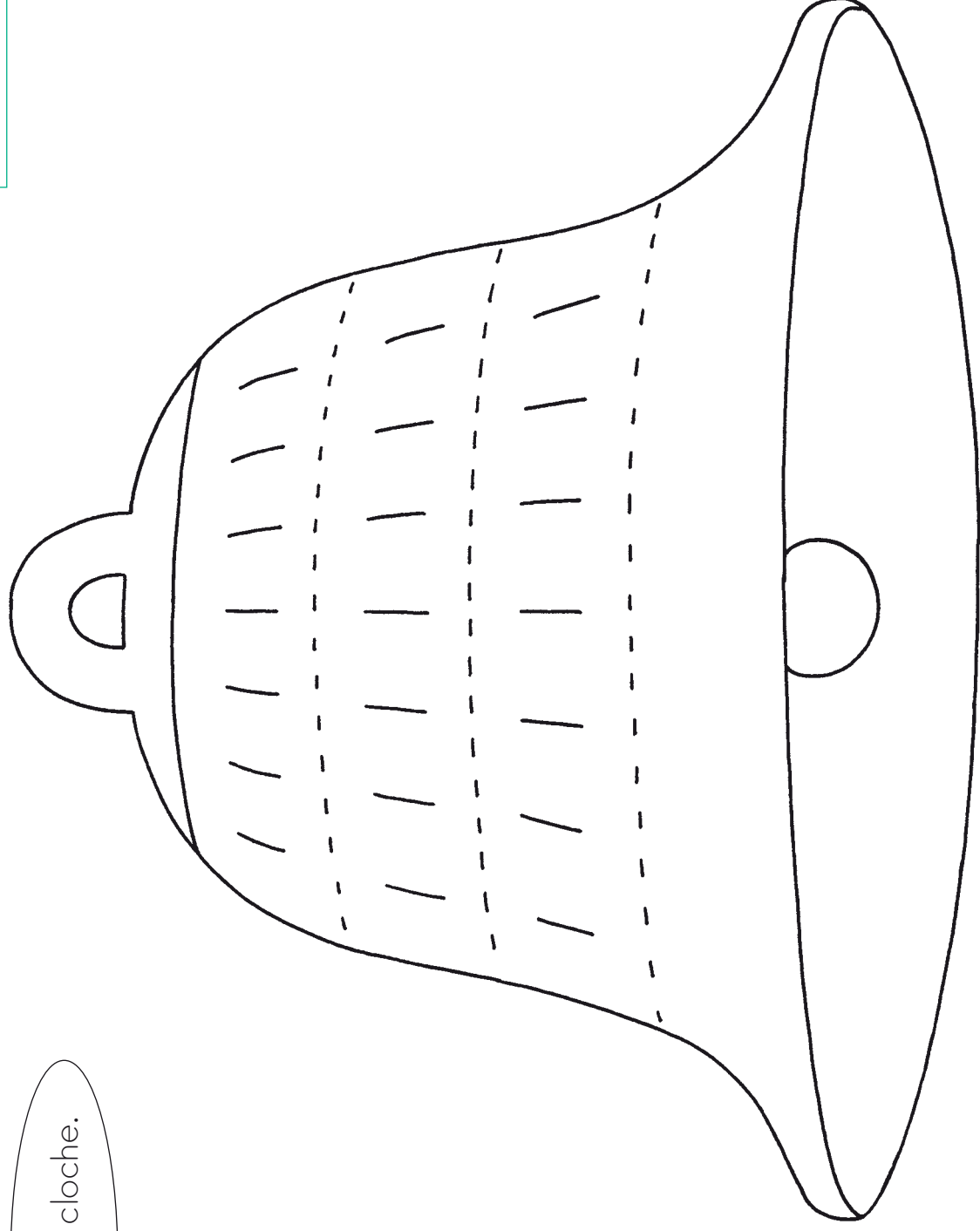

Il est possible de réaliser ce graphisme avec des crayons-feutres (traits et lignes courbes), puis de colorier la cloche au crayon de couleur.



Décore l'œuf
de Pâques.

Le rond / La ligne brisée

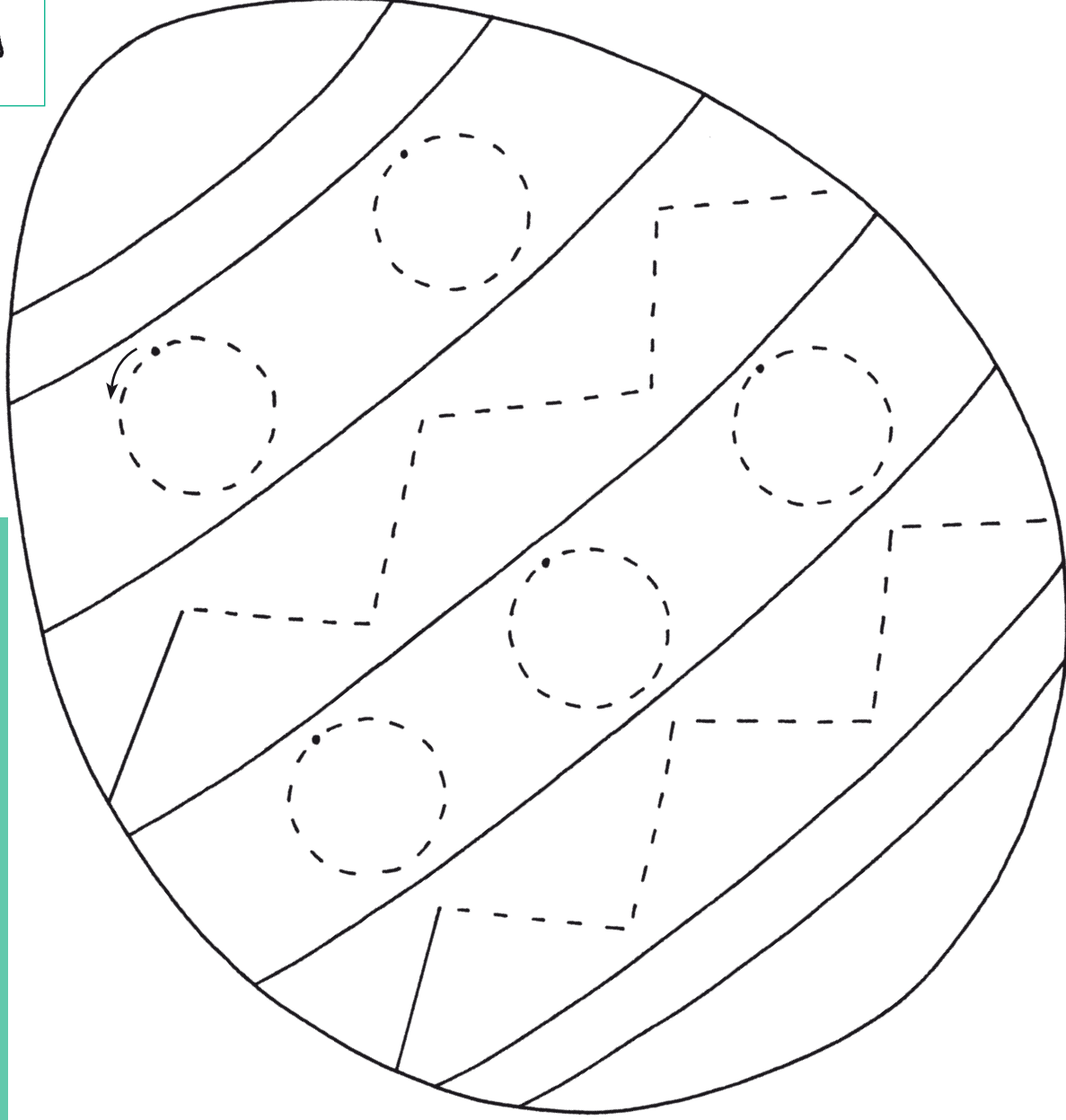

En prolongement, il est possible de colorier l'œuf tout entier.

La ligne brisée

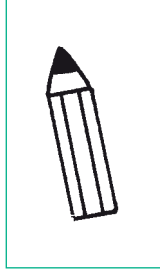

Termine les écailles de la peau du crocodile en repassant sur les pointillés puis dessine ses dents.

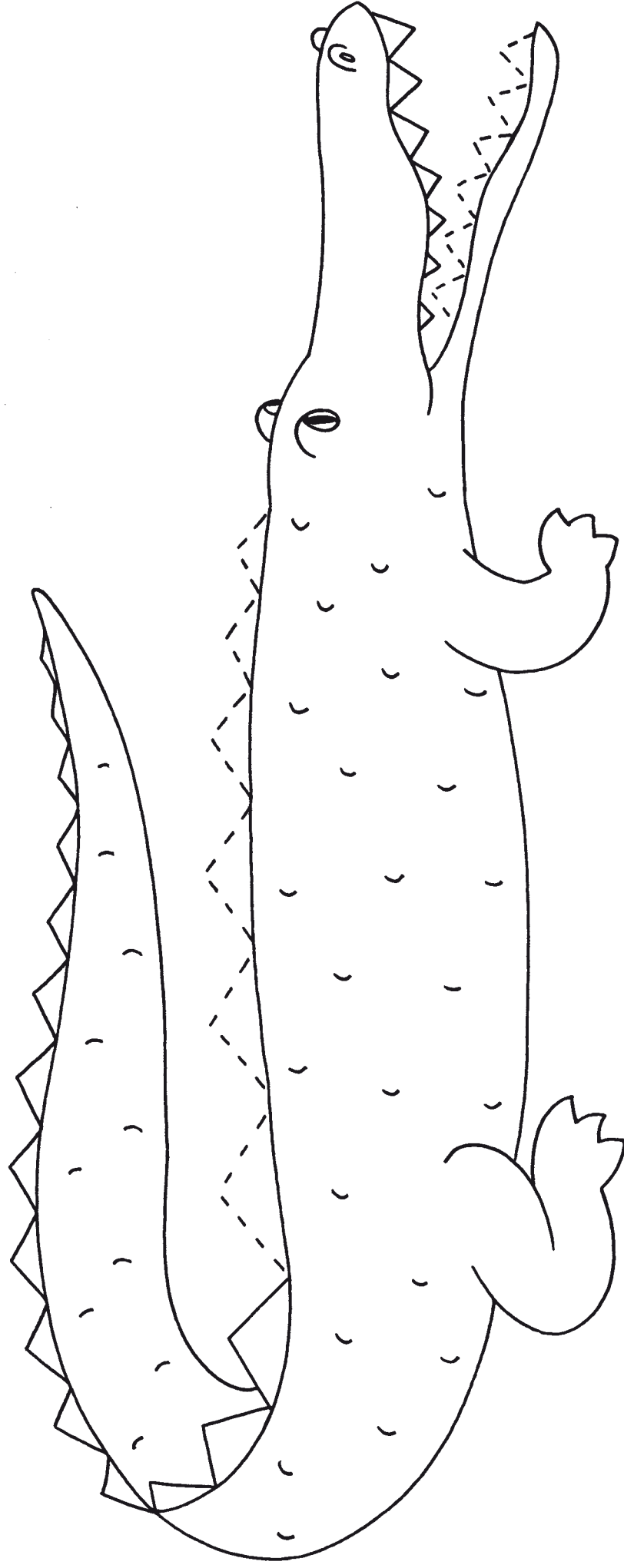

En prolongement, colorier le crocodile.

Le rond



Le léopard se repose sur une branche. Dessine les taches sur son pelage.

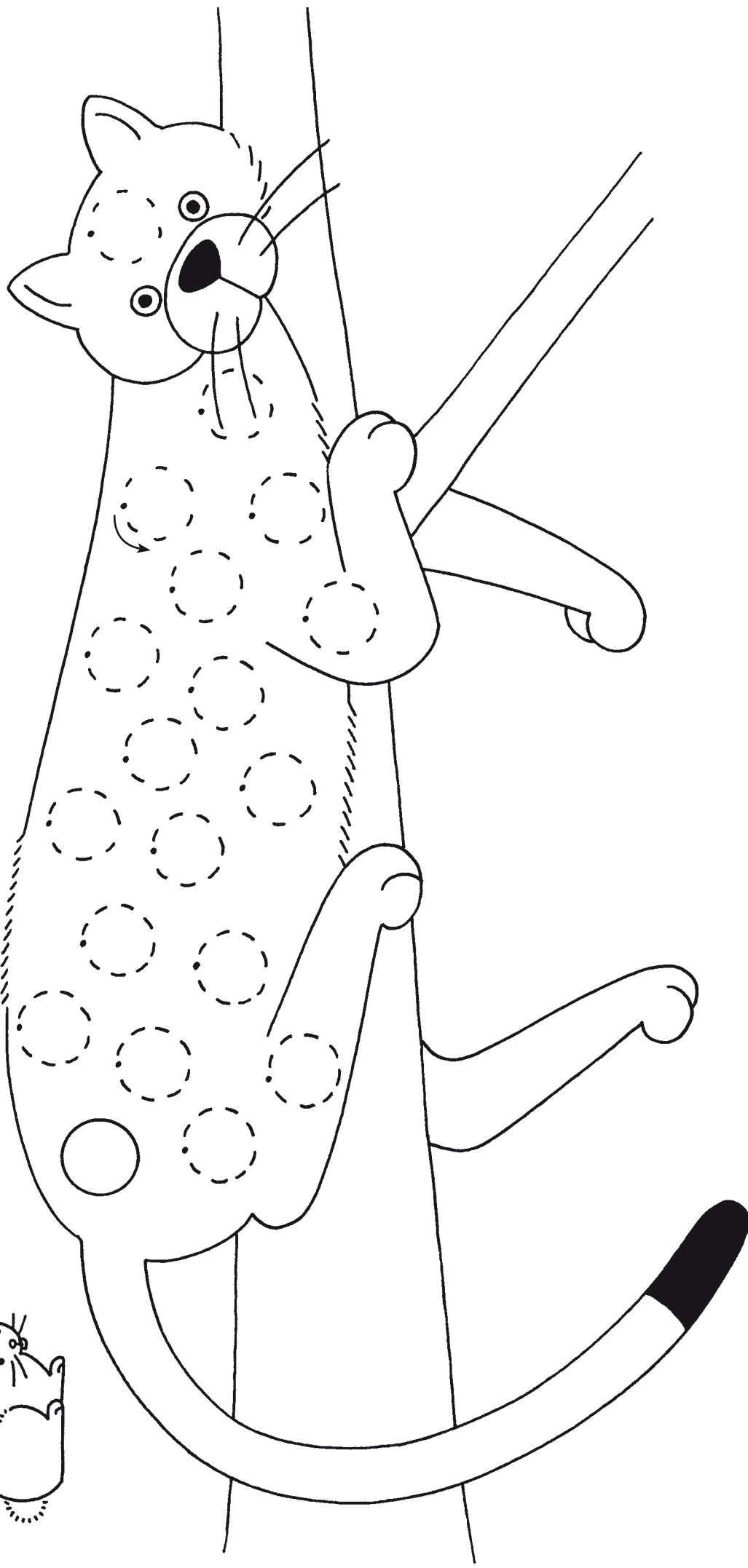

Faire respecter le sens de rotation des ronds (de gauche à droite). Il est possible de les colorier ensuite en noir.

La ligne

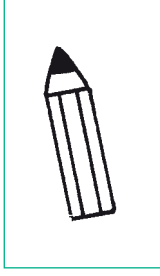

Camille est au centre de la ronde. Elle fait rouler une balle vers ses camarades qui se trouvent dans la ronde.
Trace le chemin (trajectoire) de la balle vers chaque enfant.

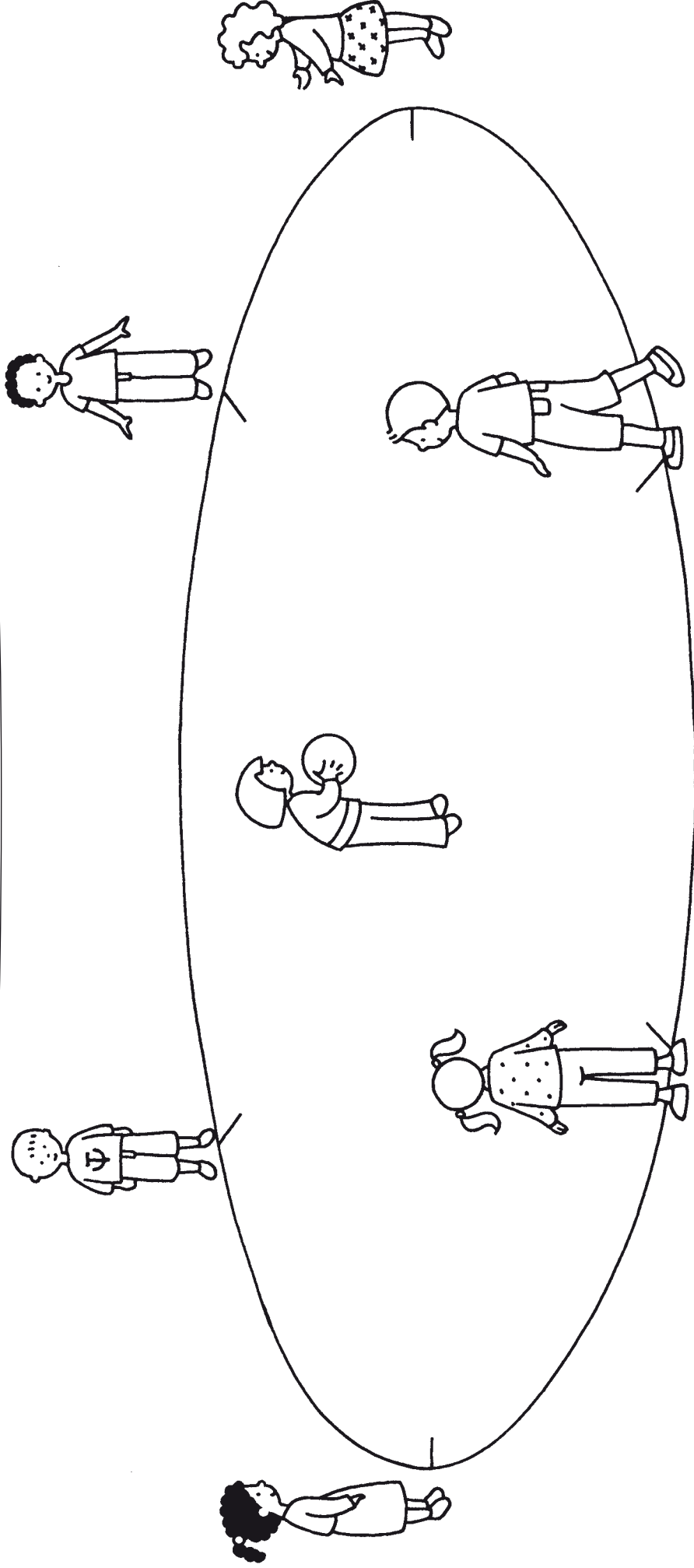

Proposer cette fiche après avoir organisé avec les enfant la séquence d'EPS précédente : « Faire rouler »

Relier 2 points

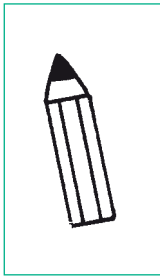

Trace la corde de chaque corde à sauter.



Montrer aux enfants de vraies cordes à sauter.